



WTH UV

**CONTENITORE CILINDRICO RISCALDATO
PER BARRIERE DI SICUREZZA PER
USO IN CONDIZIONI AMBIENTALI DIFFICILI**



WTH UV - IP67

<https://www.reersafety.com/QR/8541647>

- *Utilizzo in esterni*
- *Lavaggi con acqua ad alta pressione*
- *Ambienti con alto tasso di umidità*
- *Ambienti con basse temperature*
- *Ambienti salini*
- *Ambienti soggetti a forti emissioni UV*

INTRODUZIONE

- WTH UV è un alloggiamento cilindrico protettivo per barriera di sicurezza ideato per la protezione delle stazioni di lavoro con operatore per utilizzo in condizioni ambientali difficili.
- La custodia stagna permette l'utilizzo della barriera all'esterno o in ambienti difficili, utilizzabile in ambiente salino e protegge la barriera dai raggi UV.
- Grazie alle sue caratteristiche, WTH UV è inoltre la soluzione ideale per tutti gli usi in ambienti esterni (pioggia, sole, ambienti con generazione di condensa o con temperature estremamente basse).
- Il contenitore cilindrico WTH UV consente di alloggiare le barriere di sicurezza REER della famiglia ADMIRAL AX.

COMPOSIZIONE DEL PRODOTTO



Figura 1



CARATTERISTICHE GENERALI

- Resistente a getti d'acqua pressurizzata fino ad un max di 40 bar.
- Sistema anti-condensa integrato tramite respiratore in GORE™.
- Sistema di riscaldamento interno a controllo termostatico alimentato a 24V AC/DC. (Potenza assorbita = 13,5W per ogni sistema di riscaldamento)
- Temperatura di utilizzo da -25° a +55°C.
- Grado di protezione IP67.
- Certificazione CE.

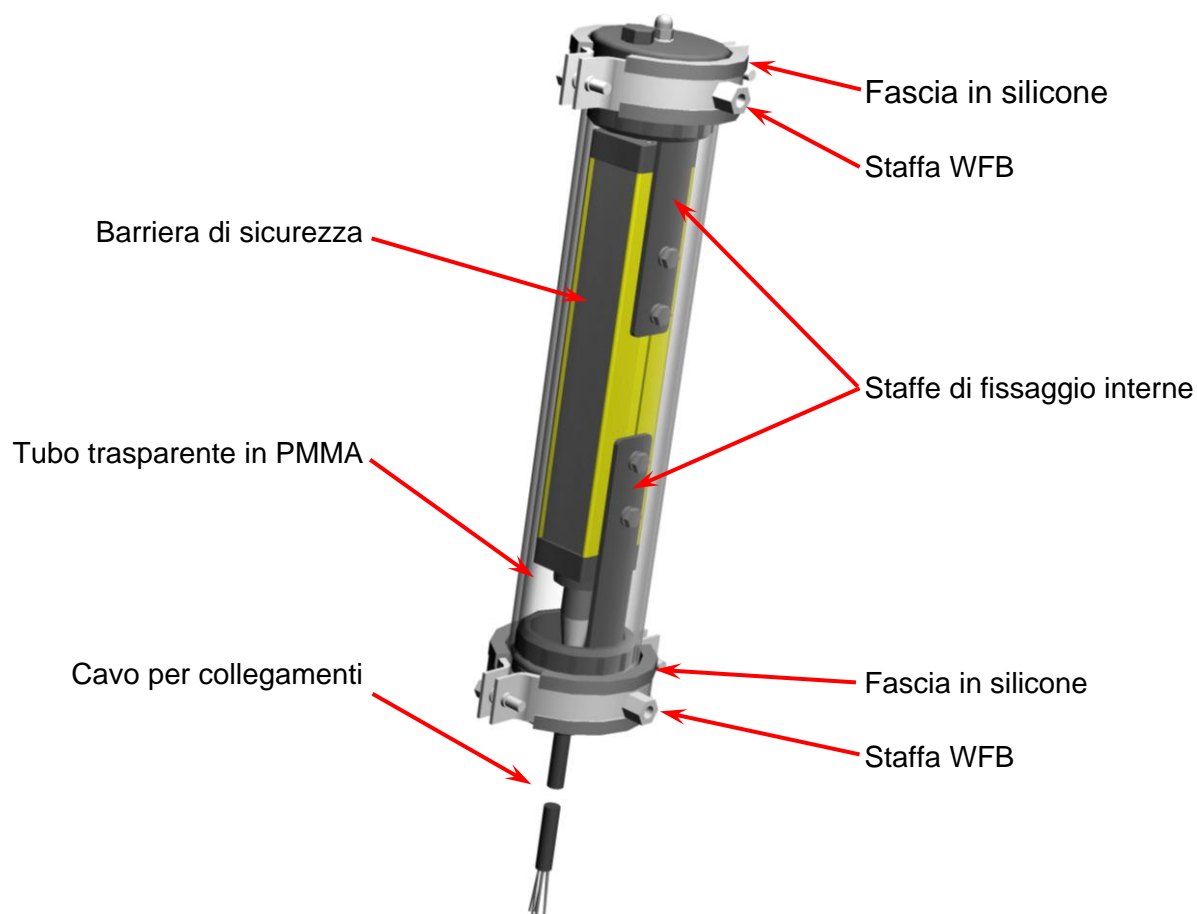
CARATTERISTICHE TECNICHE ALLOGGIAMENTO BARRIERA

Fissaggio		Tramite 2 staffe circolari WFB
Temperatura di funzionamento	°C	-25 ÷ +55
Temperatura di funzionamento con acqua pressurizzata	°C	10 ÷ 40 (max pressione acqua = 40 bar)
Materiale	Tubo trasparente	PMMA colato (Polimetilmetacrilato) Ø 70mm
	Tappi di chiusura	POM C
	Staffe WFB	Acciaio INOX (AISI 304) / Silicone
Grado di protezione		IP 67

COLLEGAMENTI ELETTRICI BARRIERA

EMETTITORE			
PIN	COLORE	NOME	DESCRIZIONE
1	Marrone	24VDC	Alimentazione 24VDC
3	Blu	0VDC	Alimentazione 0VDC
5	Grigio	PE	Collegamento di terra
2	Bianco	RANGE0 *	Configurazione barriera
4	Verde	RANGE1 *	
-	Giallo	0VDC	SISTEMA DI RISCALDAMENTO
-	Rosso	24V AC/DC	
-	Rosa	NON COLLEGATO	

RICEVITORE			
PIN	COLORE	NOME	DESCRIZIONE
2	Marrone	24VDC	Alimentazione 24VDC
7	Blu	0VDC	Alimentazione 0VDC
8	Rosso	PE	Collegamento di terra
1	Bianco	OSSD1	Uscite statiche di sicurezza
3	Verde	OSSD2	
5	Grigio	SEL_A	Configurazione barriera
6	Rosa	SEL_B	
4	Giallo	K1_K2	Feedback contattori esterni
-	Nero	0VDC	SISTEMA DI RISCALDAMENTO
-	Viola	24V AC/DC	

DIMENSIONI (mm)



Figura 2

MODELLO	2B LR DB	3B LR DB	4B LR DB
Quota "A"	900	1200	1300
Quota "B"	870	1170	1270

DIMENSIONI STAFFA DI FISSAGGIO WFB (mm)

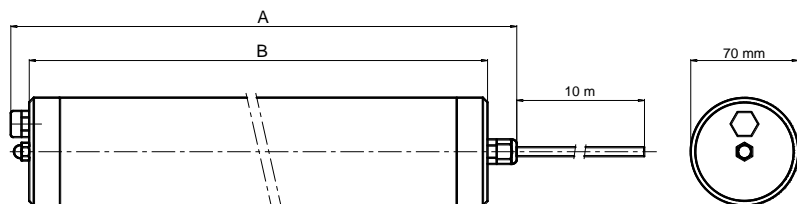

Figura 3

DISTANZA DA SUPERFICI RIFLETTENTI

La presenza di superfici riflettenti situate in prossimità della barriera fotoelettrica può causare riflessioni spurie che impediscono il rilevamento. Facendo riferimento alla Figura 4 l'oggetto **A** non viene rilevato a causa del piano **S** che riflettendo il raggio chiude il cammino ottico tra Emittitore e Ricevitore. È necessario, quindi mantenere una distanza minima **d** tra eventuali superfici riflettenti e l'area protetta. La distanza minima **d** deve essere calcolata in funzione della distanza **l** tra Emittitore e Ricevitore e tenendo conto che l'angolo di proiezione e di ricezione è pari a 6° (a causa dell'influenza ottica del tubo in PMMA).

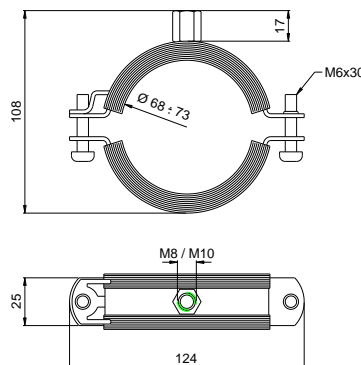

Figura 4 - Superfici riflettenti

Nella Figura 5 sono riportati i valori della distanza minima **d** da rispettare al variare della distanza **l** tra Emittitore e Ricevitore.

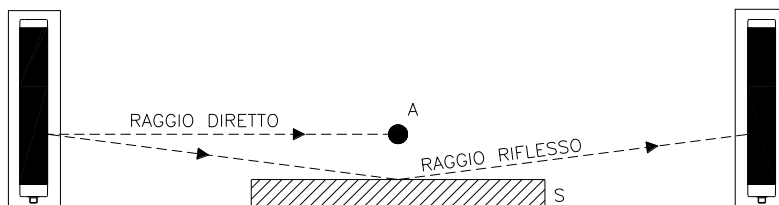

Figura 5 - Minima distanza **d**

Ad installazione avvenuta verificare la presenza di eventuali superfici riflettenti intercettando i raggi, prima al centro e poi nelle vicinanze dell'Emittitore e del Ricevitore. Durante questa procedura il led rosso presente sul Ricevitore non deve in nessun caso spegnersi.

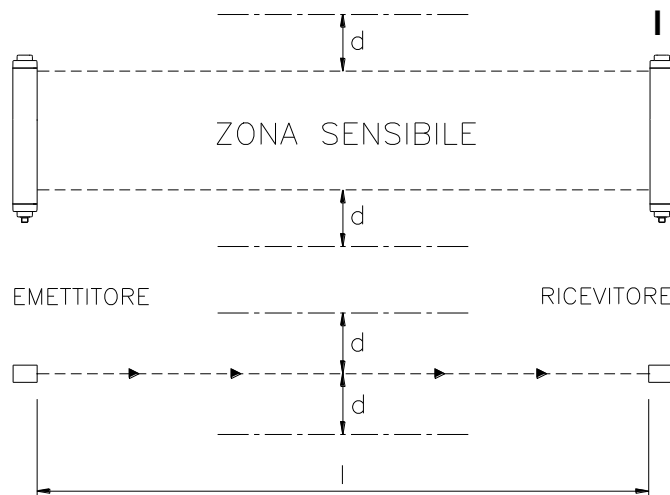
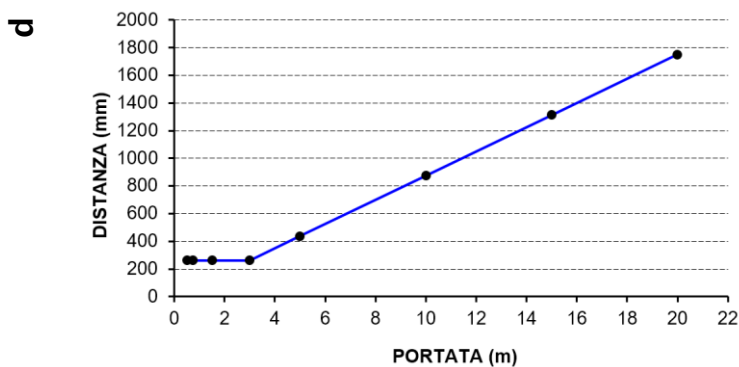

WTH UV

CYLINDRICAL PROTECTIVE HEATED HOUSING FOR USE IN SEVERE ENVIRONMENTAL CONDITIONS



WTH UV - IP67

<https://www.reersafety.com/QR/8541647>

- Outdoor use
- High-pressure water washes
- Environments with high humidity
- Environments with low temperatures
- Saltwater environments
- Environments subject to strong UV emissions

INTRODUCTION

- WTH UV is a cylindrical protective housing for safety light curtain designed to secure operators working on dangerous machines in an industrial environment including the protection of access to the stations in severe environmental conditions.
- The housing allows the barrier to be used outdoor or in difficult environments, usable in saline environment and protects the barrier from UV rays.
- Thanks to its features, WTH UV is also the ideal solution for all uses in external environments (rain, sun, environments that generate condensation or cold temperatures).
- The cylindrical housing WTH UV can fit the ADMIRAL AX safety light curtain REER family.

PRODUCT STRUCTURE

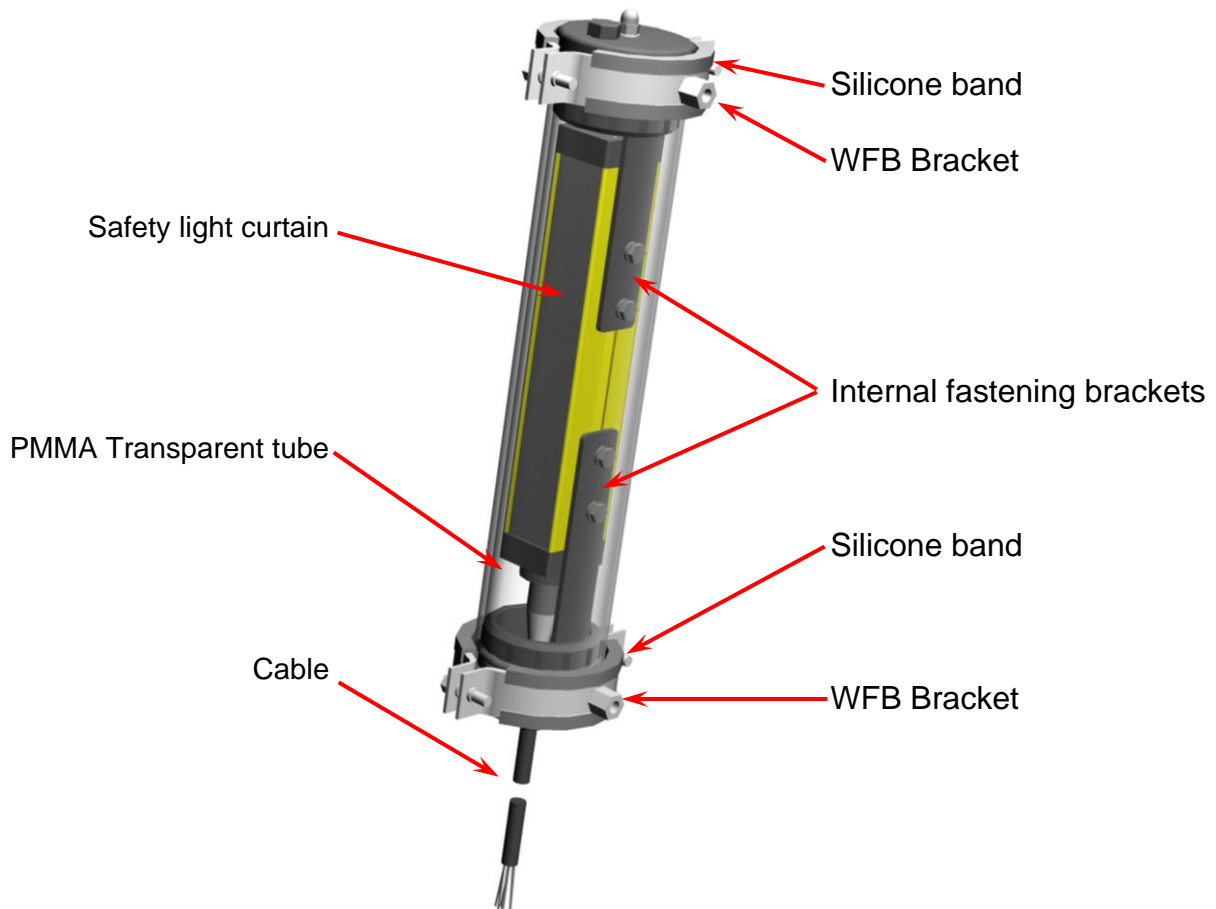

Figure 1

GENERAL CHARACTERISTICS

- Resistant to pressurised water streams of up to 40 bars.
- Integrated anti-condensation system through the GORE™ vent.
- Thermostatic heating control system (power supplied with 24V AC/DC). (Power consumption = 13,5W for each heating system).
- Operating temperature from -25° to +55°C.
- Degree of protection IP67.
- CE certified.

PROTECTIVE HOUSING TECHNICAL CHARACTERISTICS

Fastenings		Via 2 WFB circular brackets
Operating temperature	°C	-25 ÷ +55
Operating temperature with pressurised water	°C	10 ÷ 40 (max. water pressure = 40 bars)
Material	Transparent tube	Cast PMMA (Polymethylmethacrylate) Ø 70mm
	Sealing caps	POM C
	WFB brackets	Stainless steel (AISI 304) / Silicone
Degree of protection		IP 67

LIGHT CURTAIN ELECTRICAL CONNECTIONS

EMITTER			
PIN	COLOR	NAME	DESCRIPTION
1	Brown	24VDC	+24VDC power supply
3	Blue	0VDC	0VDC power supply
5	Grey	PE	Ground connection
2	White	RANGE0 *	Barrier configuration
4	Green	RANGE1 *	
-	Yellow	0VDC	HEATING SYSTEM
-	Red	24V AC/DC	
-	Pink	NOT CONNECTED	

RECEIVER			
PIN	COLOR	NAME	DESCRIPTION
2	Brown	24VDC	+24VDC power supply
7	Blue	0VDC	0VDC power supply
8	Red	PE	Ground connection
1	White	OSSD1	Safety static outputs
3	Green	OSSD2	
5	Grey	SEL_A	Barrier configuration
6	Pink	SEL_B	
4	Yellow	K1_K2	External contactors Feedback
-	Black	0VDC	HEATING SYSTEM
-	Violet	24V AC/DC	

DIMENSIONS (mm)

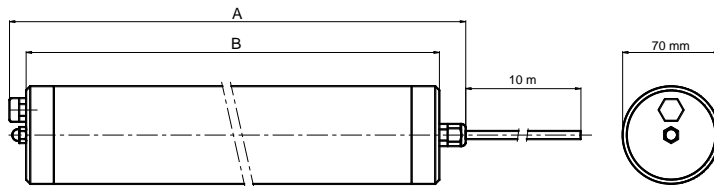

Figure 2

MODEL	2B LR DB	3B LR DB	4B LR DB
Dimension "A"	900	1200	1300
Dimension "B"	870	1170	1270

WFB FASTENING BRACKET DIMENSIONS (mm)

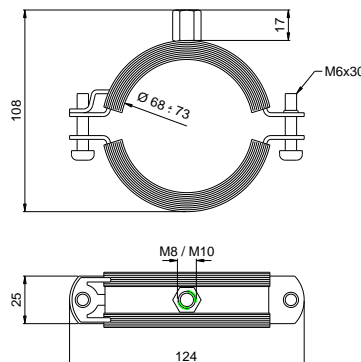

Figure 3

DISTANCE FROM REFLECTIVE SURFACES

⚠ The presence of reflective surfaces close to the light curtain may cause occasional reflections that prevent sensing. Referring to Figure 4, object **A** is not detected due to surface **S** that, reflecting the beam, closes the optical path between the Emitter and Receiver. Therefore, a minimum distance **d** must be maintained between any reflecting surfaces and the guarded area. The minimum distance **d** must be calculated according to the distance **l** between the Emitter and Receiver and taking into account that the angle of projection and reception is 6° (due to the PMMA cylinder optical interference).

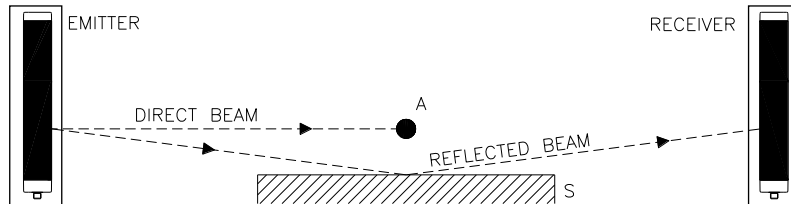

Figure 4 - Reflective surfaces

The distance **d** to be kept as the distance **l** between Emitter and Receiver varies is shown in Figure 5.

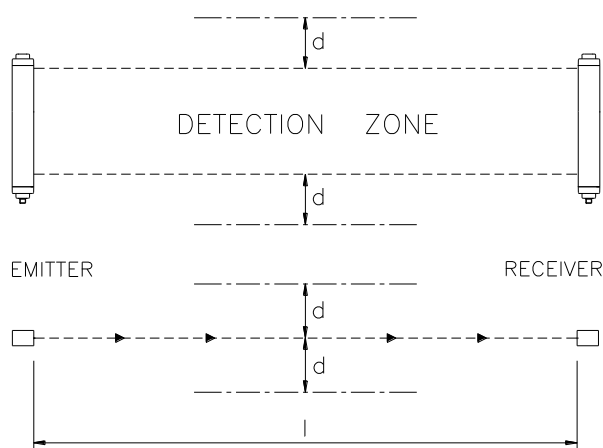
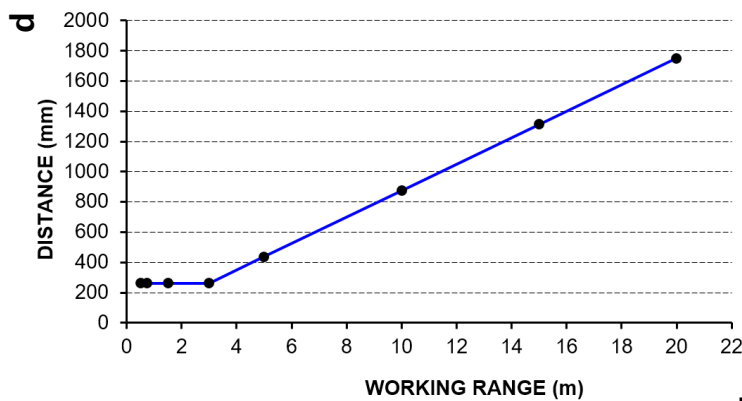

Figure 5 - Minimum distance **d**

After installing the system, check for any reflective surface that intercept the beams, first of all at the centre and then close to the Emitter and Receiver. During this procedure, the red led on the Receiver must never switch off.